

# Special Olympics Challenge

## Skill Golf 1 – SHORT PUTT

### Descrizione:

Effettuare 5 putt da una distanza di 2m dalla buca, su un terreno da gioco (Putting Green) pianeggiante.

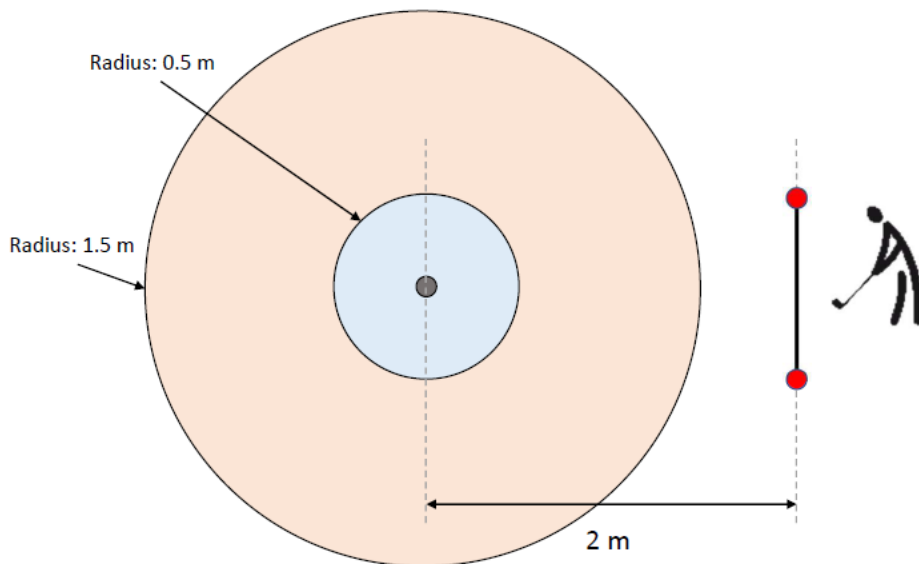

### Obiettivo:

Allenare la capacità di concentrazione e di orientamento nel putt corto.

### Valutazione:

- L'atleta ha 5 tentativi per colpire la pallina posta ad una distanza di 2 metri dalla buca
- I punteggi sono attribuiti in base al punto in cui si ferma la pallina:
  - 0 punti:** uno swing a vuoto (airshot) conta come un colpo e non attribuisce punti
  - 1 punto:** se l'atleta colpisce la palla e questa si arresta al di fuori del cerchio grande
  - 2 punti:** se la pallina si ferma sulla linea o nel cerchio di 1,5 metri
  - 3 punti:** se la pallina si ferma sulla linea o nel cerchio di 0,5 metri
  - 4 punti:** se la pallina finisce in buca
- Il punteggio totale di una serie di Short Putt è la somma dei cinque tentativi (max. 20 punti).
- Effettuare 3 serie di 5 palline. Contano i migliori 2 risultati.
- Il risultato finale è la somma dei punteggi delle 2 migliori serie (al massimo 40 punti).



### **Regole:**

- La pallina da giocare va posizionata sulla linea di partenza o al di là di essa, ma in nessun caso a meno di 2m dalla buca.
- Il giocatore prende posizione in riferimento alla posizione di partenza della pallina. I piedi si possono quindi trovare anche a meno di 2 metri dalla buca.
- Il giocatore gioca 5 palline di fila, senza interrompere la serie.
- Il coach dà il via per ogni colpo, conta il valore di ogni pallina, quindi toglie la pallina dal campo di gioco prima di permettere al giocatore di giocare la prossima pallina.
- La pallina deve esser ferma sia prima di colpirla, sia al momento della determinazione del punteggio.
- Terminata una serie, il giocatore deve lasciare la postazione di gioco, prima di effettuare la serie seguente. Prevedere una pausa di almeno 1 minuto.
- Utilizzare lo stesso terreno da gioco per tutta la durata della Challenge
- Il coach è autorizzato a consigliare il giocatore nella presa della posizione e dell'orientamento, ma non ha il diritto di toccare il giocatore o la sua attrezzatura.
- Non è permesso disegnare la linea di gioco, che va dal punto di partenza alla buca, né di utilizzare altri oggetti o mezzi per favorire la presa della mira.

### **Materiale:**

Putting Green pianeggiante con buca regolare / 1 putter / 5 palline / metro per le misurazioni / gesso per segnare i cerchi attorno alla buca

### **Indicazioni:**

- Il terreno deve essere pianeggiante.
- Se il pendio non è piatto, la linea di gioco deve essere scelta in linea di pendio. In tal caso si consiglia di giocare in salita, non in discesa e non su un piano inclinato lateralmente.
- Selezionare un bersaglio sul putting Green e segnare 2 cerchi attorno alla buca. Il primo cerchio ha un raggio di 0,5 metri e il secondo ha un raggio di 1,5 metri dalla buca.
- Il giocatore ha il diritto di scegliere se lasciare o togliere la bandierina di demarcazione della buca. La decisione va in seguito mantenuta per tutta la durata del Challenge.

Se avete domande su questa skill, siamo lieti di rispondervi: [challenge@specialolympics.ch](mailto:challenge@specialolympics.ch)